

ASC9.5

Zusatzbaustein
Ancillary unit
Dispositif auxiliaire
Tillsatsenhet
Toebehoren

Accessorio
Lisäyksikkö
Dispositivo auxiliar
Monteringssett

ASC9.5

SQK33...
SQL33...
SQL35...
SQX31...

Gesamtanleitung
General instructions
Instructions générales
Instruktion
Handleiding

Istruzioni generali
Asennus- ja käyttöohje
Instrucciones generales
Vejledning

- D** Deutsch
- E** English
- F** Français

- S** Svenska
- H** Nederlands
- I** Italiano

- SF** Suomeksi
- ES** Español
- DK** Dansk

ASC9.5 = 1 Hilfsschalter
1 auxiliary switch
1 contact auxiliaire
1 hjälpkontakt
1 hulpschakelaar
1 contacto auxiliar
1 apukytin
1 contacto auxiliar
1 hjælpekontakt

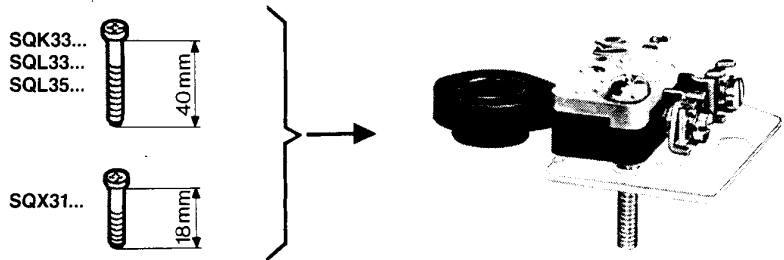

SQK33... SQL33.../35...

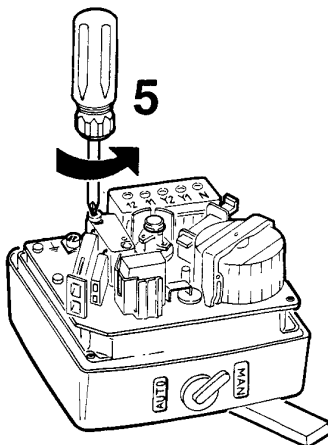
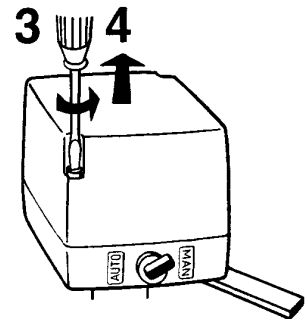
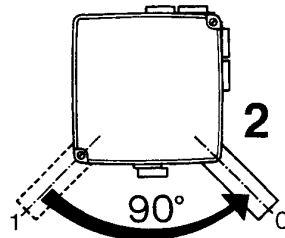
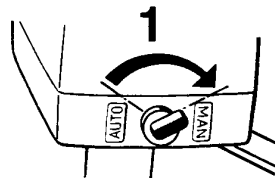
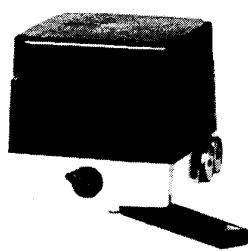

wegwerfen
throw away
à jeter
kastaa
weggoeien
gettare
heitetään pois
quitar y tirar
kasserer

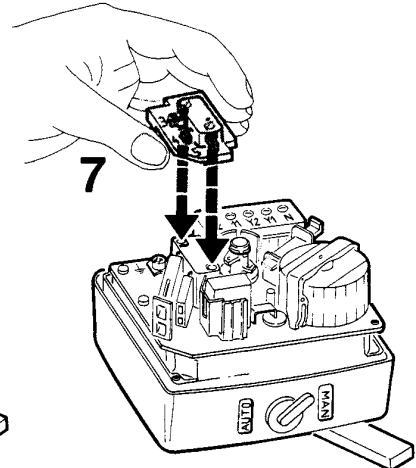
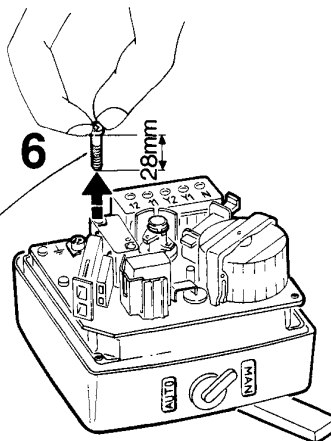

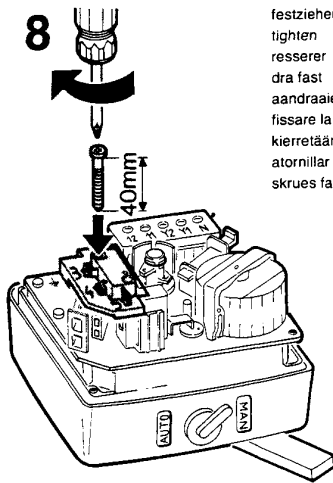

festziehen
tighten
resserer
dra fast
aandraaien
fissare la vite
kierretään kiinni
atornillar
skrues fast

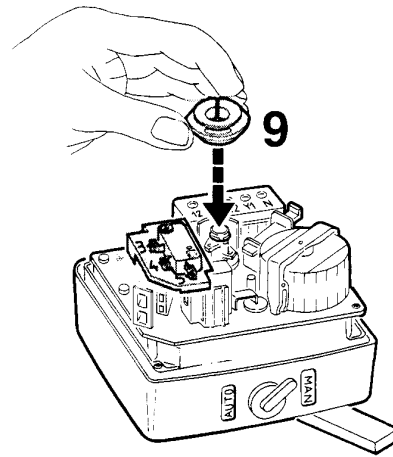

D Deutsch

Hilfsschalter-Einstellung (Bild 10 + 11):

Handhebel in die gewünschte Schaltstellung «X» für den Hilfsschalter drehen, dann Schaltnocken nach Bild 11 soweit drehen, bis der Hilfsschalter schaltet und hörbar klickt.

E English

Adjustment of auxiliary switches (figs. 10 + 11).

Turn hand adjuster to the desired switching position «X» for the auxiliary switch, then turn switching cam according to fig. 11 until auxiliary switch switches (audible click).

F Français

Réglage du contact auxiliaire (fig. 10 + 11):

Placer le dispositif de débrayage du moteur sur «MAN» (manuel). Tourner le levier dans la position «X» désirée de commutation. Tourner la came du contact auxiliaire (fig. 11) jusqu'à ce que l'on entende la commutation de ce contact (déclat). Resserrer la vis. Le réglage du second contact auxiliaire est à faire de la même façon, si ce contact doit être utilisé.

S Svenska

Inställning av hjälpkontakt (fig. 10 och 11):

Vrid handspaken till det läge (X) där hjälpkontakten skall koppla. Vrid sedan brytkammen enligt fig. 11 tills kontaktfunktion uppstår; i kontakttögonblicket hörs ett knäppande ljud.

H Nederlands

Hulpschakelaar-instelling (fig. 10 + 11)

Handbediening in de gewenste schakelstand X voor de hulpschakelaar draaien, vervolgens de schakelnok (zie fig. 11) zover draaien, tot de hulpschakelaar schakelt en hoorbaar klikt.

I Italiano

Taratura del contatto ausiliario (figg. 10 + 11)

Posizionare la manopola del servocomando sulla posizione «MAN». Manovrare la leva nella posizione «X» desiderata per il contatto ausiliario, indi agire sulla camma del contatto ausiliario (fig. 11) finché si sente lo scatto del contatto.

SF Suomeksi

Apukytikimen asettelu (kuvat 10 + 11):

Käännä kahva haluttuun kytkentäasentoon «X» apukytintä varten. Käännä sitten kytkinohjainta kuvan 11 mukaisesti, kunnes apukytin kytkeytyy (kuuluu naksahdus).

ES Español

Ajuste del contacto auxiliar (fig. 10+11):

Llevar el dispositivo de desembrague del motor a la posición «MAN». Girar el mando manual hasta la posición «X» deseada para la conmutación. Girar la leva del contacto auxiliar (fig. 11) hasta oír que el contacto ha conmutado (clic). Apretar el tornillo de fijación. Si se precisa utilizar el segundo contacto auxiliar, su ajuste se hará de la misma manera.

DK Dansk

Indstilling af hjælpekontakt (fig. 10 og 11):

Drej håndtaget i den ønskede stilling «X». Drej herefter knastskiven (fig. 11), indtil hjælpekontakten kobler (hørbart klik).

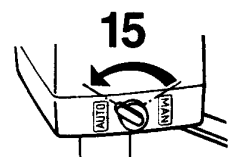
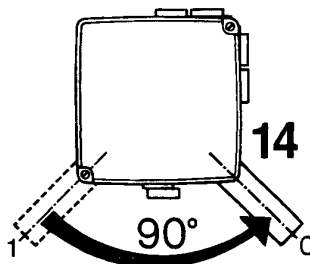
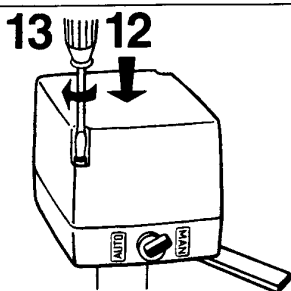
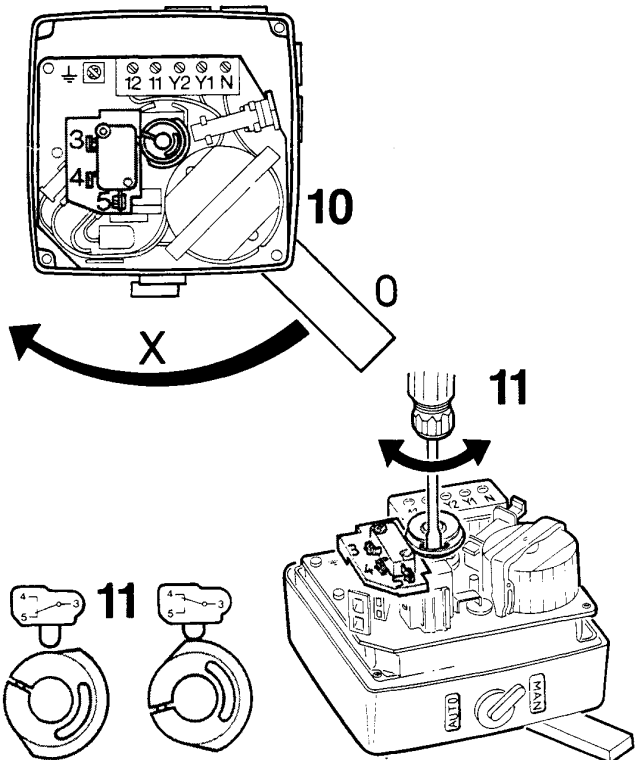

SQX31...

D Deutsch

Durch gleichzeitiges Drücken und Drehen im Gegenuhrzeigersinn am Handverstellknopf ist die Kupplung «Z» in die gewünschte Hubstellung zu fahren, wo der Hilfsschalter schalten soll.

E English

Move clutch «Z» to the desired position of stroke where the auxiliary switch has to switch, by simultaneously pressing and turning the manual adjusting knob.

F Français

Appuyer sur le bouton de réglage tout en le tournant dans le sens inverse des aiguilles d'une montre, pour placer l'indicateur de déplacement «Z» dans la position où le contact fin de course principal coupe.

S Svenska

Placera kopplingen Z i det läge där hjälpkontakten skall koppla genom att samtidigt trycka in och vrida omkopplaren moturs.

H Nederlands

Door de handbedieningsknop gelijktijdig in te drukken en tegen de wijzers van de klok in te draaien, is de koppeling Z in de gewenste stand te zetten, waarop de hulpschakelaar moet schakelen.

I Italiano

Occorre fissare l'accoppiamento «Z» nella posizione desiderata della corsa, corrispondente al punto in cui deve commutare il contatto, mediante la pressione e la rotazione simultanee in senso orario della manopola del comando manuale.

SF Suomeksi

Kun käiasetelukytkintä painetaan ja käännetään vastapäivään samanaikaisesti, saadaan osoitin «Z» haluttuun iskunpituusasentoon, missä apukytkimen on toimittava.

ES Español

Apretar y girar simultáneamente, en sentido contrario a las agujas del reloj, el botón de réglage. Montar la pinza Z en la posición deseada del recorrido, donde el contacto deba actuar.

DK Dansk

Indstil koblingen «Z» i den ønskede løftstilling, hvor hjælpekontakten skal koble, ved at trykke og dreje samtidig (se tegning).

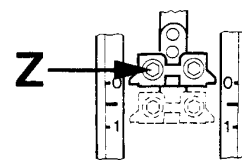
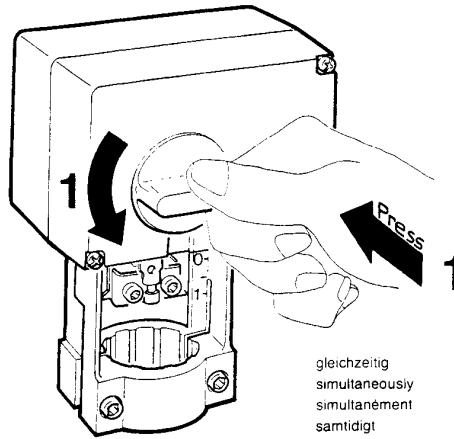

gleichzeitig
simultaneously
simultanément
samtidigt
gelijktijdig
simultaneamente
samanaikaisesti
simultáneo
samtidig

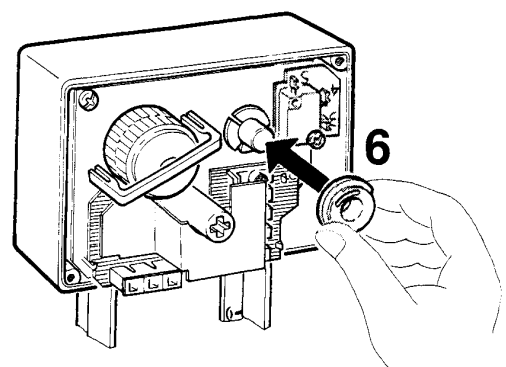
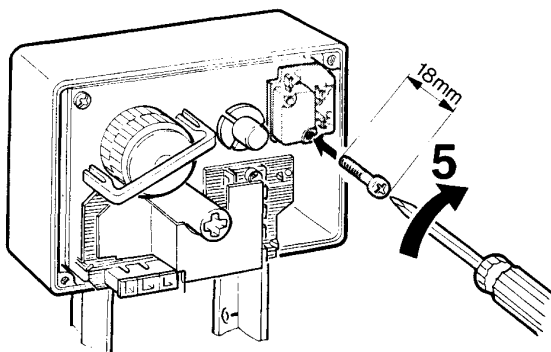
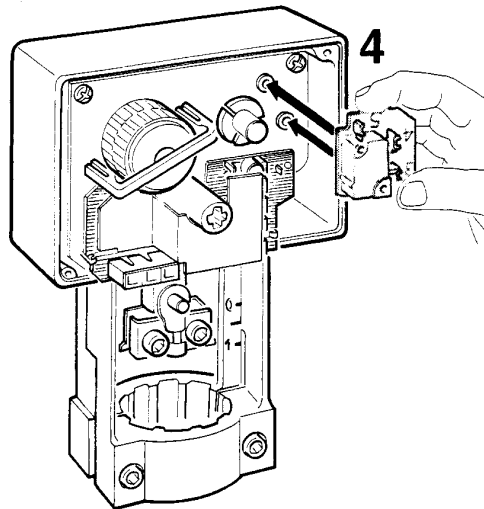
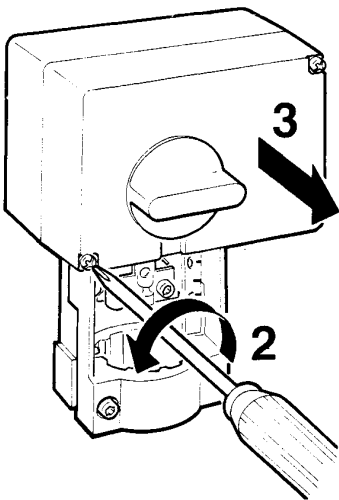

D Deutsch

Hilfsschalter-Einstellung (Bild 7):

Schaltnocken soweit drehen, bis der Hilfsschalter schaltet und hörbar klickt.

E English

Adjustment of auxiliary switch (fig. 7):

Turn switching cam until the auxiliary switch switches (audible click!).

F Français

Réglage du contact auxiliaire (fig. 7):

Tourner la came du contact auxiliaire jusqu'à ce que l'on entende la commutation de ce contact (déclat).

S Svenska

Inställning av hjälpkontakt (fig. 7):

Vrid brytkammen tills kontaktfunktion uppstår; i kontakttögonblicket hörs ett knäppande ljud.

H Nederlands

Hulpschakelaar-instelling (fig. 7)

Schakelnok zover draaien tot de hulpschakelaar schakelt en hoorbaar klikt.

I Italiano

Taratura del contatto ausiliario (fig. 7)

Agire con il cacciavite sulla camma fino a quando si sente lo scatto del contatto.

SF Suomeksi

Apukytikimen asettelu (kuva 7):

Käännä kytkinohjainta, kunnes apukytikin kytkeytyy (kuuluu naksahdus).

ES Español

Ajuste del contacto auxiliar (fig. 7)

Girar la leva del contacto auxiliar hasta oír que el contacto ha conmutado (clic).

DK Dansk

Indstilling af hjælpekontakt (fig. 7):

Drej knastskiven, indtil hjælpekontakten kobler (hørbart klik).

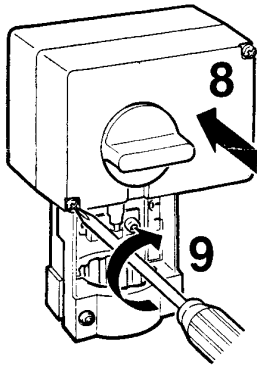
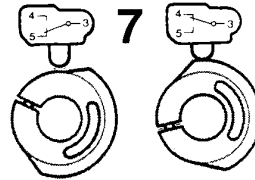
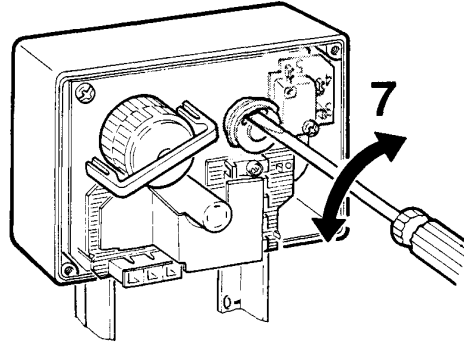

gleichzeitig
simultaneously
simultanément
samtidigt
gelijktijdig
simultaneamente
samaanikaisesti
simultáneo
samtidig

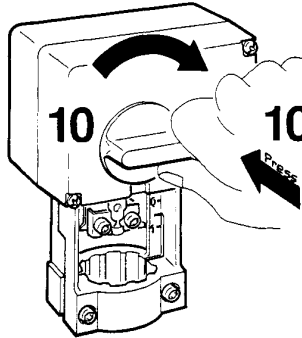

gleichzeitig
simultaneously
simultanément
samtidigt
gelijktijdig
simultaneamente
samaanikaisesti
simultáneo
samtidig

D Geräteschaltplan

E Internal diagram

F Raccordements électriques

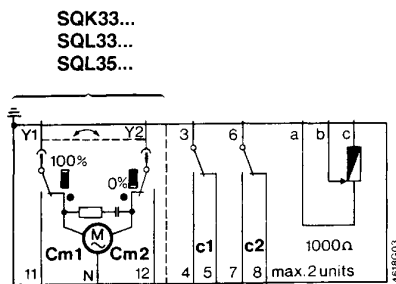

ASC9.5

S Koplingschema

H Inwendige aansluitschema's

I Schema interno

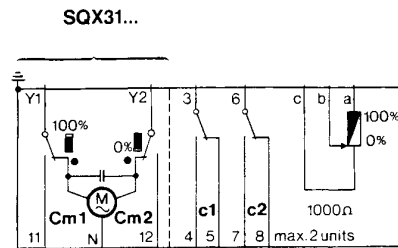

ASC9.5

SF Kytentäkaavio

ES Conexiónado eléctrico

DK Strømskema

Cm1 Endschaller
Cm2 Endschaller
c1 Hilfsschalter
c2 Hilfsschalter

Cm1 Limit switch
Cm2 Limit switch
c1 Auxiliary switch
c2 Auxiliary switch

Cm1 Contact de fin de course
Cm2 Contact de fin de course
c1 Contact auxiliaire
c2 Contact auxiliaire

Cm1 Ändlägeskontakt
Cm2 Ändlägeskontakt
c1 Hjälpkontakt
c2 Hjälpkontakt

Cm1 eindschakelaar
Cm2 eindschakelaar
c1 hulpschakelaar
c2 hulpschakelaar

Cm1 contatto di fine corsa
Cm2 contatto di fine corsa
c1 contatto ausiliario
c2 contatto ausiliario

Cm1 Rajakytkin
Cm2 Rajakytkin
c1 Apukytikin
c2 Apukytikin

Cm1 Contacto final de carrera
Cm2 Contacto final de carrera
c1 Contacto auxiliar
c2 Contacto auxiliar

Cm1 endestopkontakt
Cm2 endestopkontakt
c1 hjälpekontakt
c2 hjälpekontakt